

MODE D'EMPLOI

description

L'interrupteur Zigbee NOUS B1Z (ci-après - l'interrupteur) est conçu pour organiser l'arrêt automatique et manuel des appareils électriques de la pièce, via un accès à distance via Internet, à l'aide d'un smartphone ou d'une tablette avec l'application Nous Smart Home installée. La communication avec le commutateur est configurée via un serveur distant utilisant le protocole P2P, pour lequel un adaptateur zigbee sans fil est utilisé. L'interrupteur est équipé d'un bouton mécanique et d'une indication globale de l'état de l'appareil. L'appareil est équipé d'un relais électromécanique.



REMARQUE : Vous aurez besoin d'une

passerelle/hub ZigBee compatible avec Nous E1, Nous E7 ou Tuya pour vous connecter.

La connexion d'une prise intelligente à Internet ne peut être garantie dans tous les cas, car elle dépend de nombreuses conditions : la qualité du canal de communication et des équipements du réseau intermédiaire, la marque et le modèle de l'appareil mobile, la version du système d'exploitation, etc.

PRÉCAUTIONS

- Lisez attentivement ce manuel.
- Utiliser le produit dans les limites de température et d'humidité spécifiées dans la fiche technique.
- N'installez pas le produit à proximité de sources de chaleur telles que des radiateurs, etc.
- Ne laissez pas l'appareil tomber et être soumis à des charges mécaniques.
- N'utilisez pas de détergents chimiquement actifs et abrasifs pour nettoyer le produit. Utilisez pour cela un chiffon de flanelle humide.
- Ne surchargez pas la capacité spécifiée. Cela pourrait provoquer un court-circuit et un choc électrique.
- Ne démontez pas le produit vous-même - le diagnostic et la réparation de l'appareil doivent être effectués uniquement dans un centre de service certifié.

Conception et contrôles

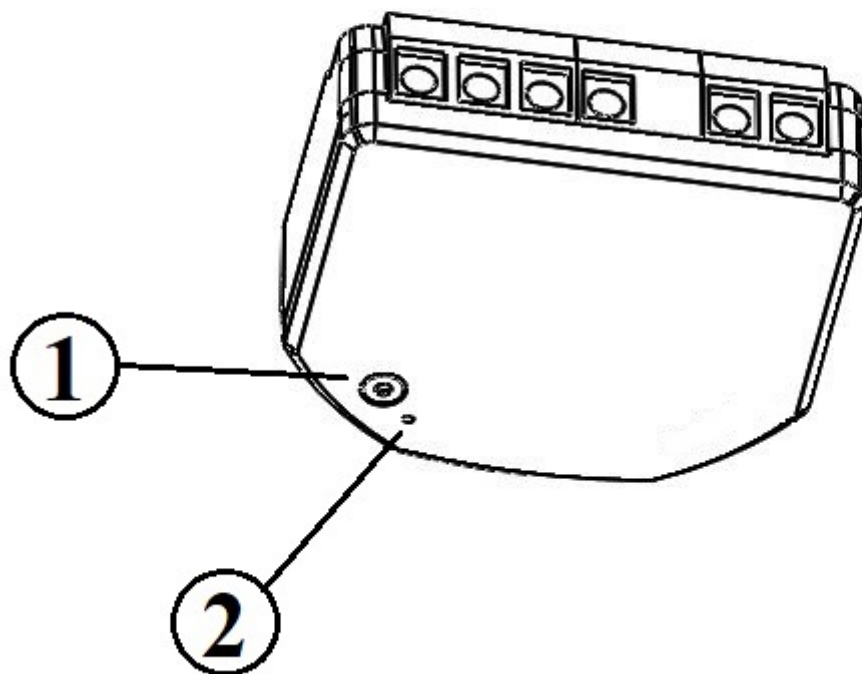

N°	Nom	description
1	Bouton	Un appui court sur le bouton allume l'appareil et l'éteint. Un appui long sur le bouton (5-7 C) réinitialise les réglages de la prise intelligente et les paramètres de connexion au réseau Wi-Fi.
2	Indicateur	Affiche l'état actuel de l'appareil

Assemblée

Procédure d'installation:

1 Connectez l'interrupteur comme indiqué sur l'un des schémas électriques.

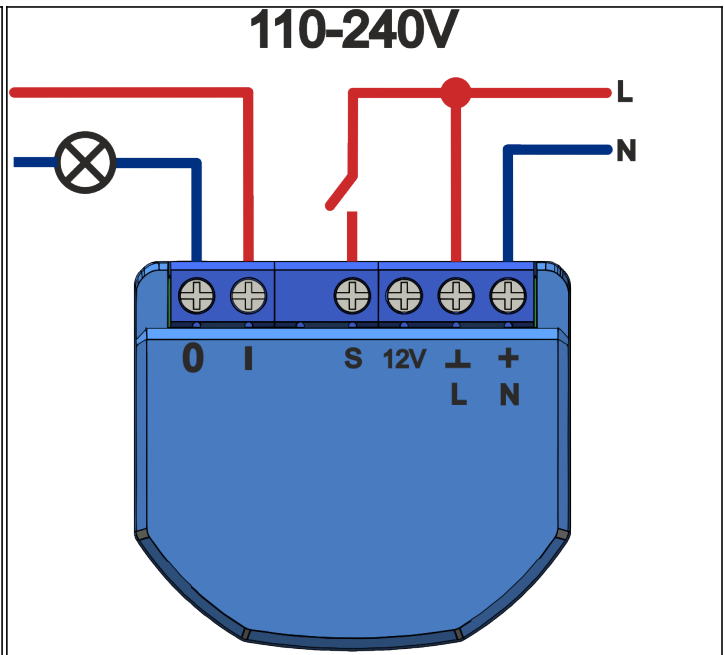

2

Marquage:

- **0** - borne de sortie relais
- **I** - borne d'entrée relais
- Borne d'entrée du commutateur **S**
- **L** - Borne sous tension (110-240 V)
 - **N** - Borne neutre
- **+12V** - Borne positive CC
- **GND** - Borne de terre CC
- **DC+** - Borne positive DC

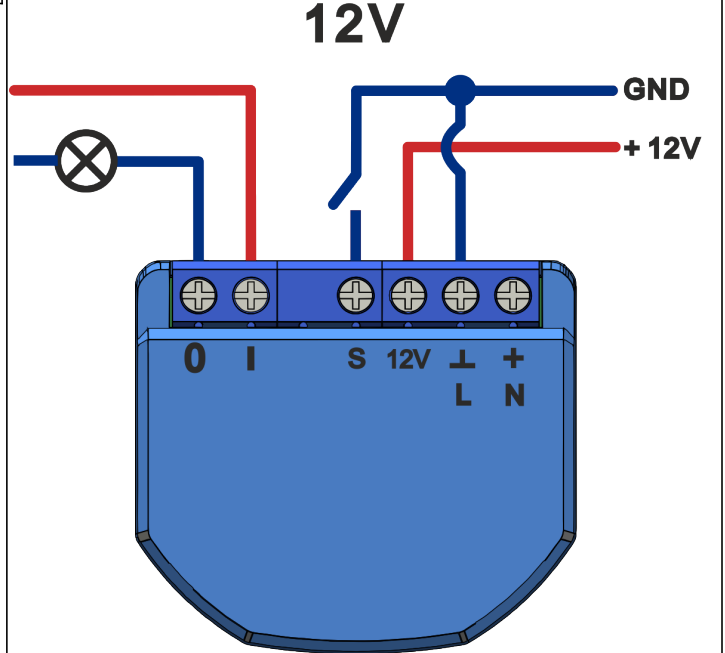
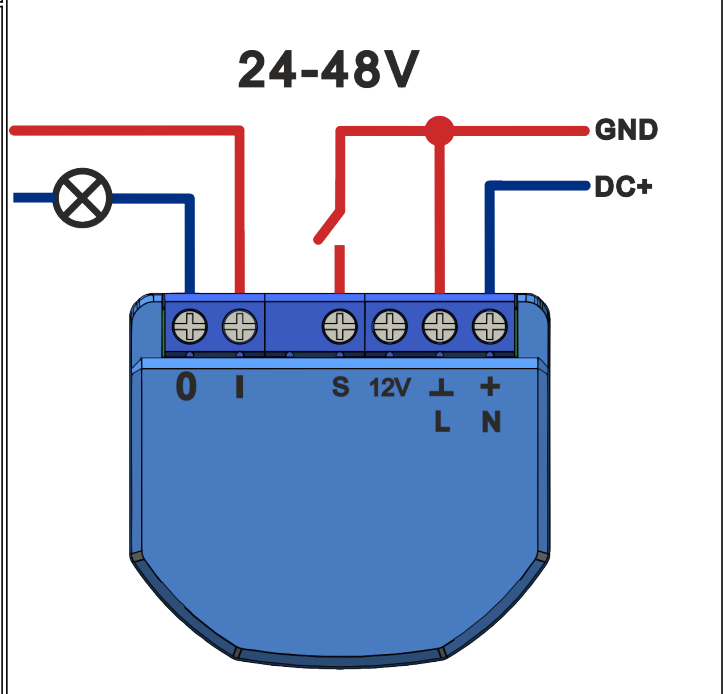

3	Une fois l'installation terminée, l'appareil est prêt à être utilisé.
	<p>Important :</p> <p>Assurez-vous que le réseau Wi-Fi est stable et dispose d'un niveau suffisant dans l'emplacement d'installation choisi.</p>

Connexion

Pour connecter l'appareil Nous B1Z, vous avez besoin d'un smartphone basé sur le système d'exploitation mobile Android ou iOS avec l'application Nous Smart Home installée. Cette application mobile est gratuite et disponible en téléchargement sur Play Market et App Store. Le QR code de l'application est donné ci-dessous :



Après avoir installé le programme, pour son bon fonctionnement, il est nécessaire de lui accorder toutes les autorisations dans la section correspondante des paramètres du smartphone. Ensuite, vous devez enregistrer un nouvel utilisateur de ce programme.

La procédure pour connecter l'appareil au réseau Zigbee :

1	Connectez le smartphone au point d'accès qui sera utilisé pour connecter l'appareil. Assurez-vous que la plage de fréquences du réseau est de 2,4 GHz, sinon l'appareil ne se connectera pas, car les Zigbee Habs ne sont pas conçus pour fonctionner avec les réseaux Wi-Fi 5 GHz ; (votre hub ZigBee devrait déjà être connecté à l'application)
---	--

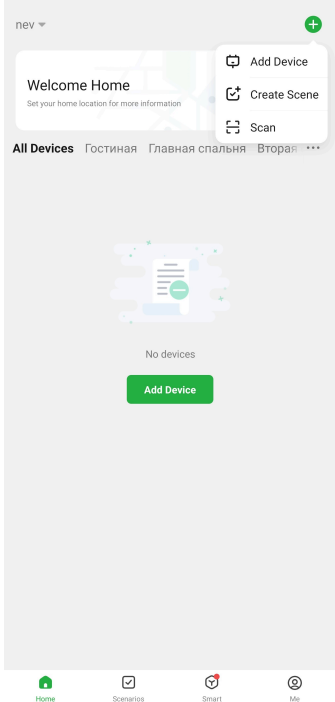
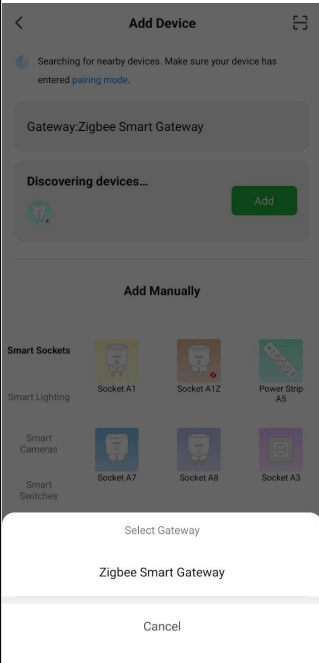
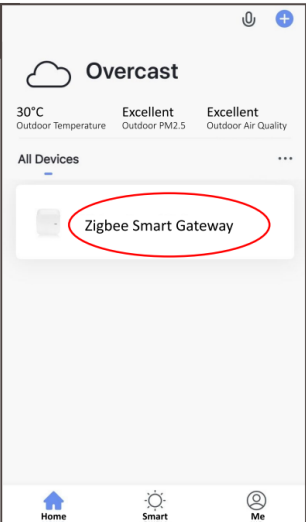
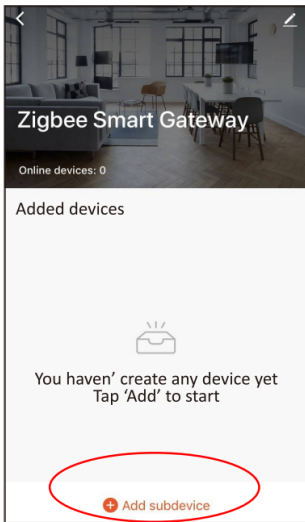
2	Connectez l'appareil au réseau. Si l'indication globale ne clignote pas rapidement, appuyez sur le bouton pendant 5 à 7 secondes pour réinitialiser les paramètres de la prise intelligente aux valeurs d'usine.
3	Ouvrez l'application Nous Smart Home et cliquez sur le bouton pour ajouter un nouvel appareil
4	Une analyse automatique apparaîtra, vous invitant à ajouter un nouvel appareil. Confirmez la connexion et démarrez l'appairage.
5	Si l'analyse automatique ne détecte pas votre appareil, vous pouvez le sélectionner manuellement dans la liste des appareils.
	
6	Dans l'onglet « Ajouter manuellement », sélectionnez la catégorie « Smart Switches » et dans celle-ci le modèle « Smart Switch B1Z », comme indiqué dans la figure ci-dessus ;
7	Dans la fenêtre qui s'ouvre, sélectionnez « étape suivante » et cliquez sur le bouton « Suivant » ;
8	connexion au hub Zigbee
	
8	Une fenêtre apparaîtra indiquant le degré de connexion réseau et ajoutant l'utilisateur actuel du programme à la liste des appareils :
9	Après la procédure, une fenêtre apparaîtra dans laquelle vous pourrez définir le nom de l'appareil et choisir la pièce dans laquelle il se trouve. Le nom de l'appareil sera également utilisé par Amazon Alexa et Google Home.
dix	Pour supprimer toutes les données de la prise intelligente, dans le menu de l'appareil, vous avez besoin de "Supprimer l'appareil", "Désactiver et supprimer toutes les données"
<p>Lorsque l'appareil est supprimé de la liste des appareils de l'utilisateur de l'application, les paramètres de la prise intelligente seront réinitialisés aux valeurs d'usine et il sera nécessaire de raccourcir à nouveau la procédure de connexion au réseau Wi-Fi. Si le mot de passe du point d'accès Wi-Fi a été mal saisi, une fois le délai écoulé, une fenêtre « Échec de la connexion au Wi-Fi » apparaît dans l'application avec des instructions étape par étape pour résoudre le problème.</p>	

Comment connecter votre appareil à Alexa

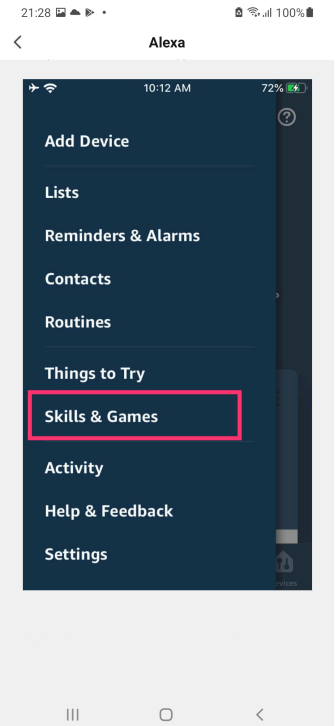
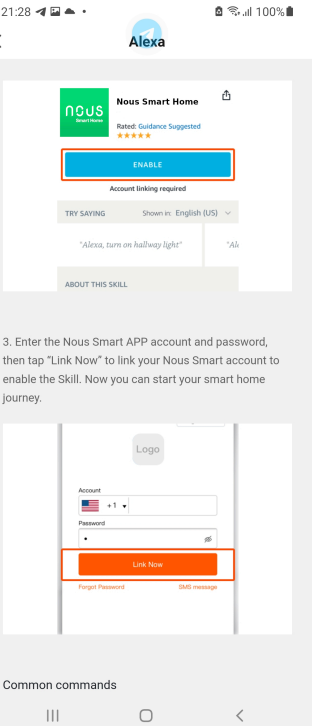
1	Connectez-vous avec votre compte Alexa et votre mot de passe (si vous n'êtes pas déjà connecté, inscrivez-vous d'abord) ; Après vous être connecté, cliquez sur le menu dans le coin supérieur gauche, puis cliquez sur « Paramètres » et sélectionnez « Configurer un nouvel appareil » ;
2	Sélectionnez « Compétences » dans la barre d'options, puis recherchez « NOUS Smart Home » dans la barre de recherche ; Dans les résultats de la recherche, sélectionnez NOUS Smart Home, puis cliquez sur Activer.
3	Saisissez le nom d'utilisateur et le mot de passe que vous avez précédemment enregistrés (le compte n'est pris en charge qu'aux États-Unis) ; Lorsque vous voyez la bonne page, cela signifie que votre compte Alexa est lié à votre compte NOUS Smart Home.
	 <p>3. Enter the Nous Smart APP account and password, then tap "Link Now" to link your Nous Smart account to enable the Skill. Now you can start your smart home journey.</p>
4	<p>Découverte d'appareils : les utilisateurs doivent dire à Echo : "Echo (ou Alexa), ouvrez mes appareils".</p> <p>Echo commencera à trouver les appareils ajoutés dans NOUS Smart Home APP, il faudra environ 20 secondes pour afficher le résultat. Ou vous pouvez cliquer sur « Ouvrir les appareils » dans l'application Alexa, cela affichera les appareils trouvés avec succès.</p> <p>Remarque : « Echo » est l'un des noms de réveil, qui peut être l'un de ces trois noms (Paramètres) : Alexa/Echo/Amazon.</p>
5	<p>Liste des compétences d'assistance</p> <p>L'utilisateur peut contrôler les appareils avec les instructions suivantes :</p> <p>Alexa, allumez [appareil]</p> <p>Alexa, éteignez [appareil]</p>
<p>Attention : le nom de l'appareil doit correspondre à l'application NOU</p>	