

# ПОСІБНИК З ЕКСПЛУАТАЦІЇ



**УВАГА:** Tasmota не є комерційним продуктом, а

**підтримка обмежена. Ви повинні бути готові самостійно досліджувати та вирішувати потенційні проблеми.**

Детальна інформація про підключення, зміну налаштувань і модифікацій представлена на сайті " <https://tasmota.github.io/docs/> "

## ОПИС

Розумна Wi-Fi вулична розетка NOUS A4T з встановленим відкритим ПО Tasmota (далі – смарт розетка) призначена для організації автоматичного та ручного вимкнення електроприладів, шляхом віддаленого доступу через мережу Wi-Fi, за допомогою смартфона або з персонального ПК через Web інтерфейс. Зв'язок зі смарт розеткою налаштований через Wi-Fi мережу, для чого використовується бездротовий Wi-Fi адаптер. Смарт подовжувач обладнаний механічною кнопкою та світловою індикацією стану пристрою. Смарт подовжувач обладнаний електромеханічними реле. Пристрій має функцію енергомоніторингу.



**УВАГА:** З'єднання смарт розетки з Wi-Fi мережею не може бути

гарантоване в усіх випадках, оскільки воно залежить від багатьох умов: якості каналу зв'язку та проміжного мережевого обладнання, марки та моделі мобільного пристрою, версії операційної системи тощо.

## ЗАПОБІЖНІ ЗАХОДИ

- Уважно прочитайте цю інструкцію.
- Використовувати продукт у межах температури та вологості, зазначених у технічному паспорті.
- Не встановлюйте виріб поблизу джерел тепла, наприклад, радіаторів опалення тощо.
- Не допускати падіння пристрою і впливу на нього механічних навантажень.
- Не використовуйте для чищення виробу хімічно активні та абразивні миючі засоби. Використовуйте для цього вологу фланелеву ганчірку.
- Не призводьте до перенавантаження зазначеної потужності. Це може призвести до короткого замикання та ураження електричним струмом.
- Не розбирайте виріб самостійно - діагностику і ремонт пристрою необхідно

проводити тільки в сертифікованому сервісному центрі.

- Будь ласка, зверніться до продавця для заміни, якщо є пошкодження, спричинені транспортуванням.
- Будь ласка, вставляйте вилку в розетку в належному стані та подалі від дітей.
- З міркувань безпеки під час використання повністю вставляйте вилку в розетку.

## Дизайн і елементи керування

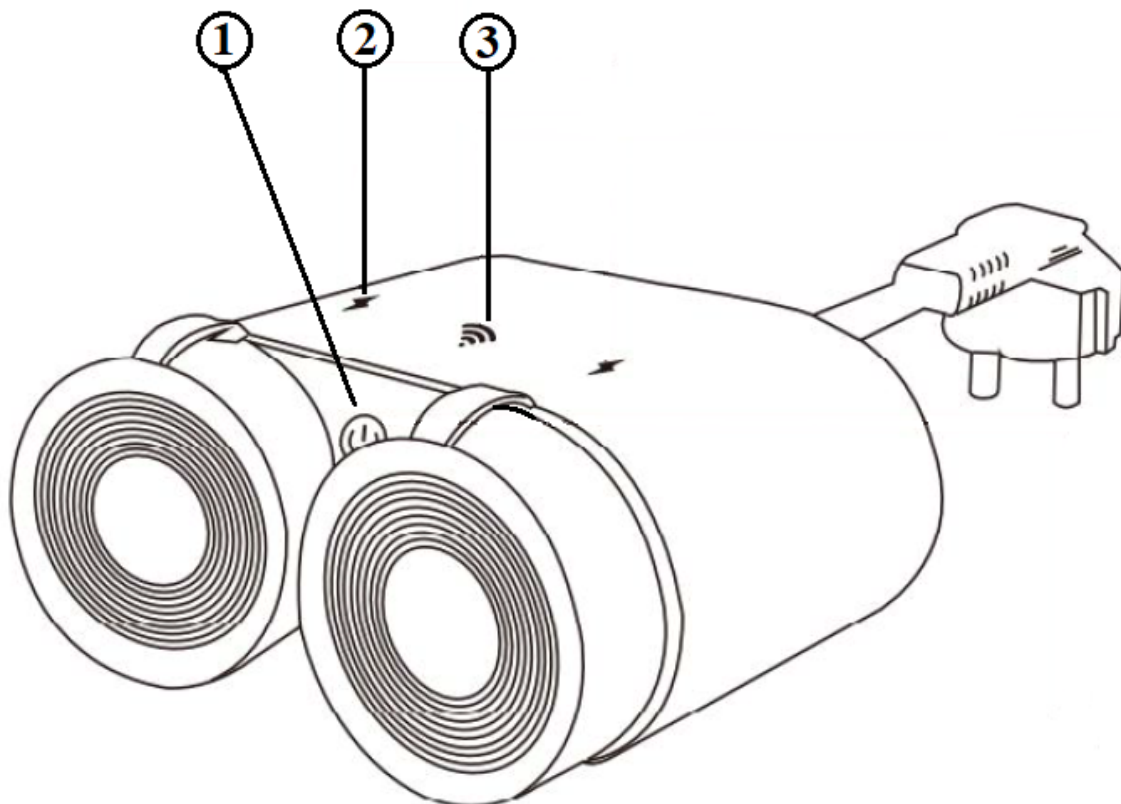





№	Ім'я	опис
1	Кнопка	Короткотривале натискання кнопки перемикає пристрій "ON" "OFF".
2	Індикатор розетки	Показує поточний стан розетки
3	Індикатор мережі	Показує поточний стан підключення до мережі Wi-Fi

# Підключення

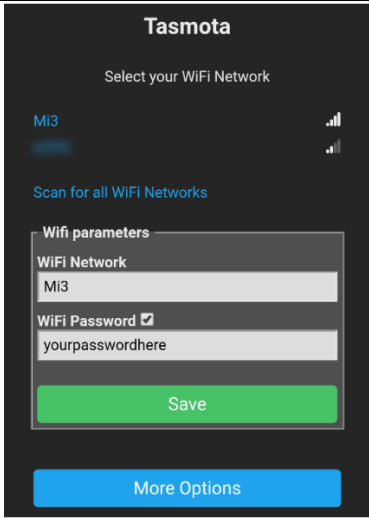
Для підключення смарт розетки Nous A4T необхідний смартфон або персональний ПК.

## Порядок підключення смарт розетки до мережі Wi-Fi:

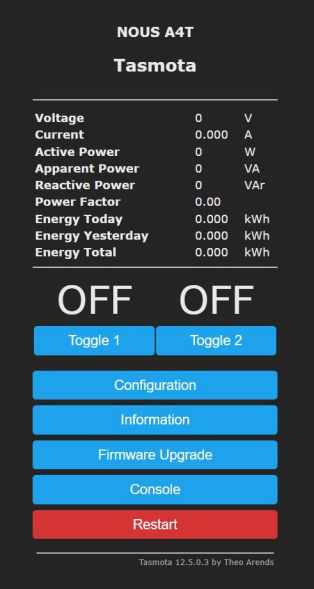
1	Переконайтеся, що діапазон частот мережі до якої буде підключений пристрій 2,4 ГГц, інакше смарт розетка не під'єднається, оскільки вона не призначена для роботи з мережами Wi-Fi 5 ГГц;
2	Увімкніть смарт розетку до мережі. На ПК в списку мереж повинна з'явитися точка доступу "tasmota-xxxxxx", якщо точки доступу не виявлено потрібно зробити "RESET" згідно пункту 11
3	Під'єднайтеся до точки доступу "tasmota-xxxxxx"
4	Після підключення до точки доступу, автоматично відкриється браузер та перейде за посиланням 192.168.4.1, якщо данної операції не послідувало то потрібно відкрити браузер та в полі вводу адреси ввести 192.168.4.1
5	На відкритій сторінці потрібно вибрати вашу точку доступу та в поле нижче ввести пароль від неї и натиснути "Save"
	
6	При закінченні підключення з'явиться напис про "Успішне підключення до Wi-Fi" та адрес вашого девайсу в мережі
7	Підключіться до вашої Wi-Fi мережі та перейдіть за адресою яка була вказана в пункті 6
8	Вам потрібно буде відкалібрувати пристрій для джерела живлення. Як це зробити, ви можете знайти тут: <a href="https://tasmota.github.io/docs/Power-Monitoring-Calibration/">https://tasmota.github.io/docs/Power-Monitoring-Calibration/</a>
9	Смарт розетка готова до використання. Шаблон і правила вже активовано, але якщо він вам знадобиться пізніше - ви можете знайти його нижче

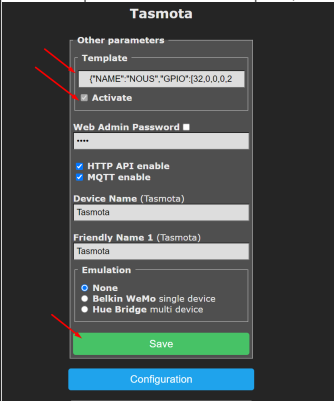
	
<p>10</p>	<pre>{"NAME":"NOUS A4T","GPIO":[0,2624,0,576,2656,2720,0,0,224,225,32,0,0,0],"FLAG":0,"BASE":18}</pre> <p>Шаблон потрібно внести в поле "Template", встановити галочку "Activate" та зберегти зміни:</p> 
<p>11</p>	<p>Щоб скинути смарт розетку до заводських налаштувань потрібно:  Підключіть і вимкніть пристрій 6 разів і залиште ввімкненим на 7-й - світлодіод повинен почати блимати, це означає, що смарт розетка готова до підключення знову;  якщо є доступ до веб-інтерфейсу то введіть "<b>reset 1</b>" у консолі та натисніть "enter"</p>
<p style="text-align: center;">Tasmota є дуже розширеною та гнучкою програмою, яку можна інтегрувати з:  Alexa, AWS IoT, Domoticz, Home Assistant, Homebridge, HomeSeer, IP Symcon, KNX, NodeRed, nymea, OctoPrint, openHAB, Otto, IOBroker, Mozilla WebThings Adapter, SmartThings, Tasmohab, Homematic ip тощо.  для отримання додаткової інформації дивіться тут: <a href="https://tasmota.github.io/docs/Integrations/">https://tasmota.github.io/docs/Integrations/</a></p>	