

ПОСІБНИК З ЕКСПЛУАТАЦІЇ



УВАГА: Tasmota не є комерційним продуктом, а

підтримка обмежена. Ви повинні бути готові самостійно досліджувати та вирішувати потенційні проблеми.

Детальна інформація про підключення, зміну налаштувань і модифікацій представлена на сайті " <https://tasmota.github.io/docs/> "

ОПИС

Розумний перемикач NOUS B2T з встановленим відкритим ПО Tasmota (далі – перемикач) призначений для організації автоматичного та ручного вимкнення електроприладів в приміщенні, шляхом віддаленого доступу через мережу Wi-Fi, за допомогою смартфона або з персонального ПК через Web інтерфейс. Зв'язок з перемикачем налаштований через Wi-Fi мережу, для чого використовується бездротовий Wi-Fi адаптер. Перемикач обладнаний механічною кнопкою та світловим індикатором стану пристрою. Пристрій обладнаний електромеханічним реле та підтримує протокол **Matter**.



УВАГА: З'єднання смарт розетки з Wi-Fi мережею не може бути

гарантоване в усіх випадках, оскільки воно залежить від багатьох умов: якості каналу зв'язку та проміжного мережевого обладнання, марки та моделі мобільного пристрою, версії операційної системи тощо.

ЗАПОБІЖНІ ЗАХОДИ

- Уважно прочитайте цю інструкцію.
- Використовувати продукт у межах температури та вологості, зазначених у технічному паспорті.
- Не встановлюйте виріб поблизу джерел тепла, наприклад, радіаторів опалення тощо.
- Не допускати падіння пристрою і впливу на нього механічних навантажень.
- Не використовуйте для чищення виробу хімічно активні та абразивні миючі засоби. Використовуйте для цього вологу фланелеву ганчірку.
- Не призводьте до перенавантаження зазначеної потужності. Це може призвести до короткого замикання та ураження електричним струмом.
- Не розбирайте виріб самостійно - діагностику і ремонт пристрою необхідно проводити тільки в сертифікованому сервісному центрі.
- Будь ласка, зверніться до продавця для заміни, якщо є пошкодження,

спричинені транспортуванням.

- Будь ласка, вставляйте вилку в розетку в належному стані та подалі від дітей.
- З міркувань безпеки під час використання повністю вставляйте вилку в розетку.

Дизайн і елементи керування

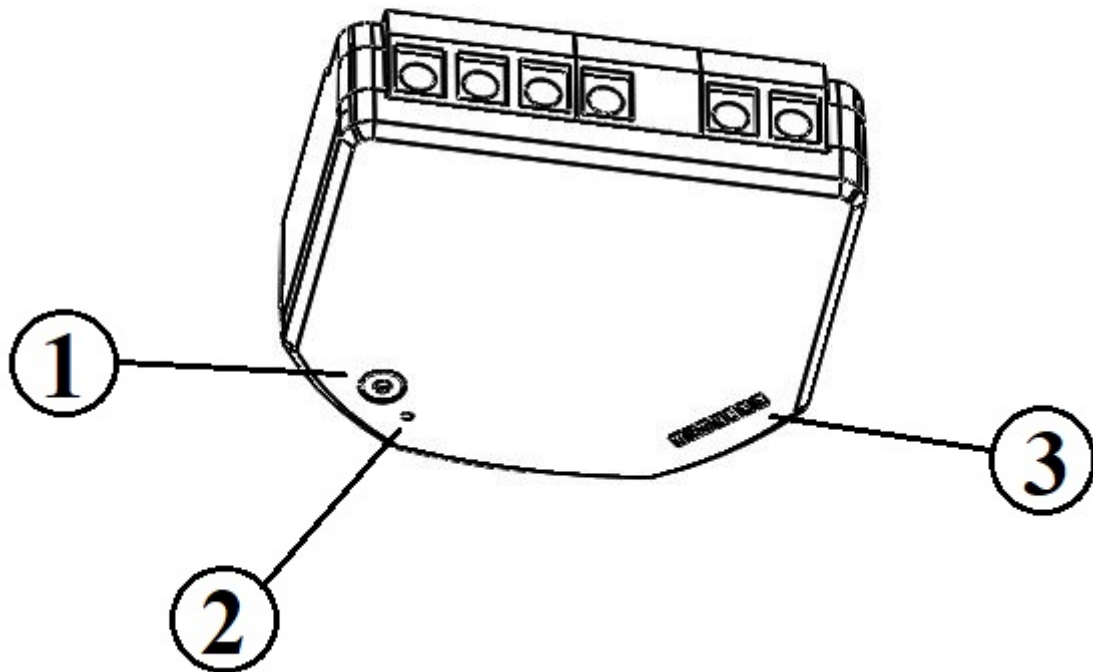

№	Ім'я	опис
1	Кнопка	Короткотривале натискання кнопки перемикає пристрій "ON" "OFF".
2	Індикатор	Показує поточний стан пристрою
3	UART	Роз'єми для програмування пристрою

Монтаж

Процедура монтажу:



1	Підключити перемикач як показано на одній з електричних схем.	<p style="text-align: center;">110-240V</p>
2	<p>Позначення:</p> <ul style="list-style-type: none"> • 0 - вихідний затискач реле • I - вхідний затискач реле • S - затискач вимикача • L - затискач мережі (110-240V) Live (фаза) • N - затискач мережі (110-240V) Neutral (нуль) • GND - заземлення (Ground) • DC - постійна напруга 	<p style="text-align: center;">24-30V</p>
3	Коли установка завершена, пристрій готовий до використання.	
	Важливо:	Переконайтеся, що у вибраному місці установки мережа Wi-Fi стабільна і має достатній рівень.

Підключення

Для підключення перемикача Nous B2T необхідний смартфон або персональний ПК.

Порядок підключення перемикач до мережі

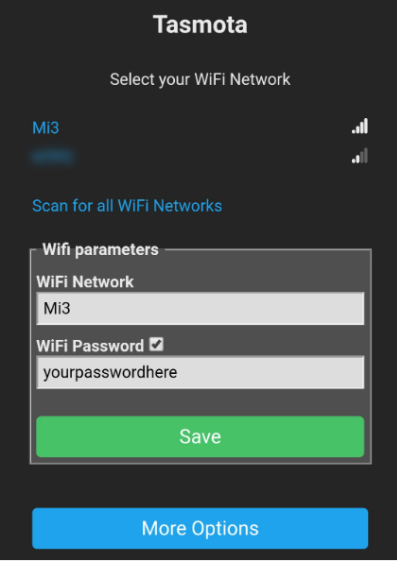
Wi-Fi:

1	Переконайтеся, що діапазон частот мережі до якої буде підключений пристрій 2,4 ГГц, інакше перемикач не під'єднається, оскільки пристрій не призначений для роботи з мережами Wi-Fi 5 ГГц;
2	Увімкніть пристрій до мережі. На ПК в списку мереж повинна з'явитися точка доступу "tasmota-xxxxxxx", якщо точки доступу не виявлено потрібно зробити "RESET" згідно пункту 11
3	Під'єднайтеся до точки доступу "tasmota-xxxxxxx"
4	Після підключення до точки доступу, автоматично відкриється браузер та перейде за посиланням 192.168.4.1, якщо данної операції не послідувало то потрібно відкрити браузер та в полі вводу адреси ввести 192.168.4.1
5	На відкритій сторінці потрібно вибрати вашу точку доступу та в поле нижче ввести пароль від неї и натиснути "Save"
	
	
6	При закінченні підключення з'явиться напис про "Успішне підключення до Wi-Fi" та адрес вашого девайсу в мережі
7	Підключіться до вашої Wi-Fi мережі та перейдіть за адресою яка була вказана в пункті 6
8	Вам потрібно буде відкалібрувати пристрій для джерела живлення. Як це зробити, ви можете знайти тут: https://tasmota.github.io/docs/Power-Monitoring-Calibration/
9	Пристрій готовий до використання. Шаблон і правила вже активовано, але якщо він вам знадобиться пізніше - ви можете знайти його нижче

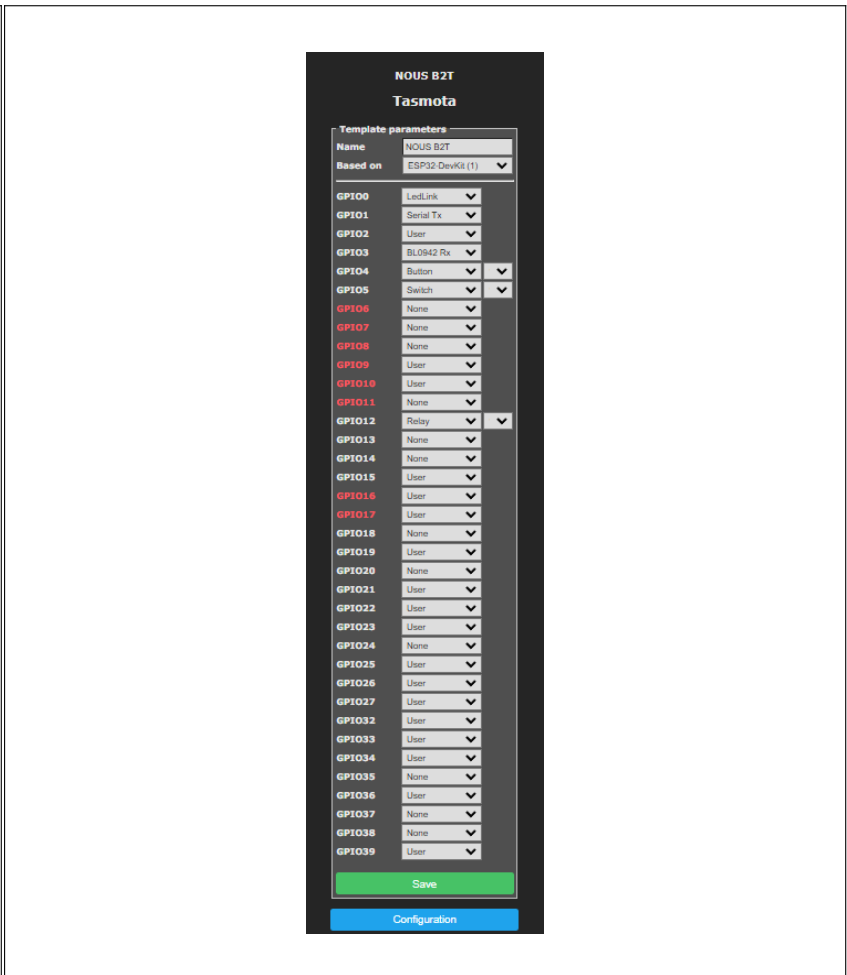
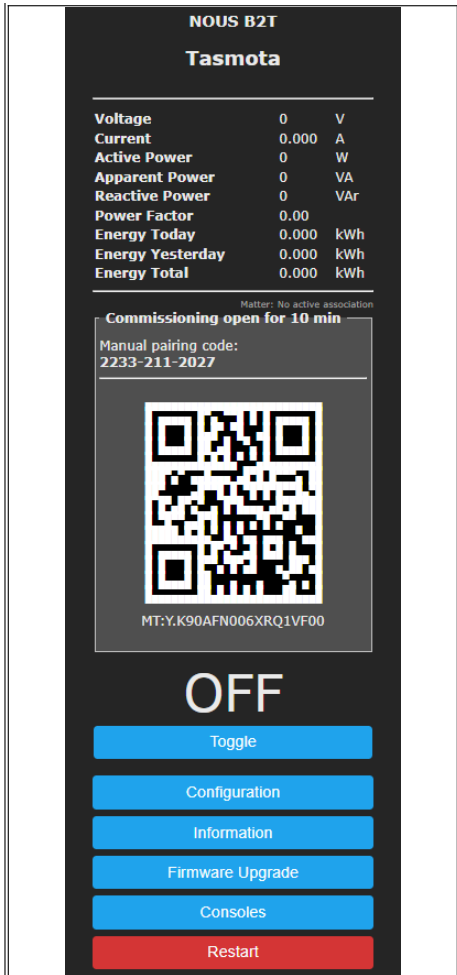

10

```
{"NAME":"NOUS B2T","GPIO":[544,3200,1,8160,32,160,1,1,224,0,0,1,1,1,0,1,1,0,1,1,0,1,1,1,0,0,0,0,1,1,0,1,0,0,1]}
```

Шаблон потрібно внести в поле "Template", створити галочку "Activate" та зберегти зміни:

Tasmota

Other parameters

Template
{"NAME":"NOUS","GPIO":[32,0,0,0,2]}

Activate

Web Admin Password

HTTP API enable
 MQTT enable

Device Name (Tasmota)
Tasmota

Friendly Name 1 (Tasmota)
Tasmota

Emulation
 None
 Belkin WeMo single device
 Hue Bridge multi device

Save

Configuration

11

Щоб скинути пристрій до заводських налаштувань потрібно: Підключіть і вимкніть пристрій 6 разів і залиште ввімкненим на 7-й - світлодіод повинен почати блимати, це означає, що він готовий до підключення знову; якщо є доступ до веб-інтерфейсу то введіть "**reset 1**" у консолі та натисніть "enter"

12

Щоб підключити пристрій до систем розумного будинку по протоколу **Matter** ознайомтесь з наступною інформацією:
<https://tasmota.github.io/docs/Matter/>

Tasmota є дуже розширюваною та гнучкою програмою, яку можна інтегрувати з: Alexa, AWS IoT, Domoticz, Home Assistant, Homebridge, HomeSeer, IP Symcon, KNX, NodeRed, nymea, OctoPrint, openHAB, Otto, IOBroker, Mozilla WebThings Adapter, SmartThings, Tasmohab, Homematic ip тощо.
для отримання додаткової інформації дивіться тут: <https://tasmota.github.io/docs/Integrations/>

